

## Mesh



### ÅTERBRUKA



#### NACKSTÖD

Nackstöd kan bytas ut eller kläs om med nytt överdrag. Nackstödet dras upp från stolsryggen utan verktyg. Lossa tyget genom att dra isär dragkedja, tag bort tygöverdrag.

#### RYGG

Lossa kåpan som sitter under ryggstolpen genom att trycka in en skruvmejsel där kåpan fäster och lossa hakarna. Ryggen lossas från mekanism via medföljande insexnyckel. Ryggen kan bytas ut i sin helhet.

#### ARMSTÖD

Armstöd kan bytas ut. Lossa armstöden med hjälp av insexnyckel.

#### SITS

Sits med mekanism kan bytas ut.

#### MEKANISM

Lossa gaspelaren enligt instruktion, byt ut sits och mekanism.

#### GASPELARE

Gaspelare kan bytas ut vid behov. Vänd stolen upp och ned, slå lätt på mekanismen med hammare, lägg skydd så att inte mekanismen skadas. Lyft lätt i gaspelaren när detta utföres.

För att lossa gaspelaren från fotkrysset, håll i fotkrysset när stolen ligger upp och ned samt slå lätt med hammare på gaspatronens kant på undersidan. Använd gärna någon form av skyddsytta/kloss.

#### FOTKRYSS

Fotkryss kan bytas ut.

#### HJUL

Hjulen kan bytas ut och lossas från fotkrysset genom att ta tag i hjulet och dra loss det med hjälp av handkraft.

## LANAB GROUP:

## Mesh

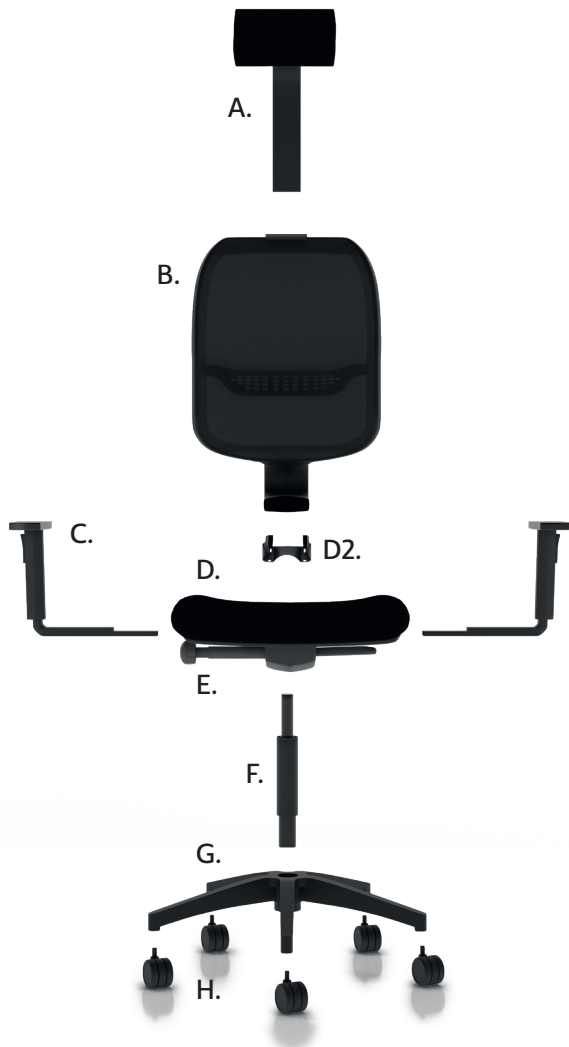

### ÅTERVINN



#### A. NACKSTÖD

Nackstödstyg och skum sorteras som brännbart avfall, metallstolpe sorteras som metallavfall.

#### B. RYGG

Sortera ryggen i sin helhet som brännbart avfall efter att du lossat/tagit bort skyddskåpan (D2). Skyddskåpan sorteras som brännbart avfall.

#### C. ARMSTÖD

Armstöden sorteras som brännbart avfall.

#### D. SITS

Sätt en skruvmejsel mellan sits och kåpan som fäster mot sitsen och bänd uppåt. När den lossat baktill så skjuter man plattan mot sitsens framkant. Vid detta ingrepp kan hakar gå av. Sits och kåpa sorteras som brännbart avfall och mekanismen sorteras som metallavfall.

#### E. MEKANISM

Mekanismen sorteras som metallavfall, plastdetaljer sorteras som brännbart avfall. Metallplatta för armstöd sorteras som metallavfall.

#### F. GASPELARE

Gaspelare sorteras som metallavfall.

#### G. FOTKRYSS

Fotkryss sorteras som brännbart avfall.

#### H. HJUL

Hjul sorteras som brännbart avfall. Metalldelar på hjulen lossas med tång och sorteras som metallavfall.

#### VERKTYG SOM BEHÖVS FÖR ATT DEMONTERA:

Hammare/gummihammare, skruvmejsel, tång, insexnyckel.

#### FÖR ATT MONTERA STOLEN ANVÄNDS MEDFÖLJANDE INSEXNYCKLAR.

*Det är inte nödvändigt att byte av ovanstående detaljer sker med hjälp av fackman, se bara till att skydda ytor när hammare används. Man kan med fördel använda gummihammare.*

## LANAB GROUP: